



Žebřiny s příslušenstvím MASTER® Ribs 5

MAS-C020

Návod na použití

Děkujeme, že jste si vybrali náš výrobek!

Upozornění:

- Není určeno pro veřejné použití – pouze pro soukromé účely.
- Není určeno pro použití více než jedním uživatelem.
- Pro děti od 3 let.

Upozornění při instalaci:



Je nutné provést montáž dle následujících pokynů pro montáž. Po dokončení instalace tento návod uschovejte pro případné další použití a další uživatele. Upozorňujeme, že majitel je povinen prostudovat si pokyny pro bezpečný provoz.









Pečlivě si přečtěte tento návod a prostudujte si pokyny k montáži, bezpečného provozu, údržby, přepravy a skladování.

Aby nedocházelo ke zranění, důrazně se doporučuje:

- děti nemohou provádět montáž! Není ani vhodné, aby děti byly přítomny při montáži. Může dojít ke zranění.
- děti nemohou provádět žádné nastavování na výrobku.
- vždy je nutný dozor dospělé osoby při hraní dětí na výrobku.
- najednou by mělo výrobek používat pouze jedno dítě (osoba).
- maximální nosnost hlavní části: 100 kg
- maximální nosnost příslušenství: 50 kg
- doporučujeme dát na zem podložku absorbující nárazy – jako jsou gymnastické podložky, tatami podložky či jiné. Pád z výrobku může způsobit vážné zranění.
- při cvičení na výrobku používejte vhodné sportovní oblečení a obuv. Vyhněte se nošení řetízků, šátků, přívěsků, oblečení se šňůrami apod. Vážné zranění může být způsobeno zapletením kterékoli části dětského oblečení do zařízení.

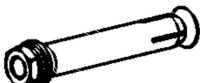
Části výrobku

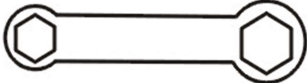
Č.	Obrázek	Popis	Množství v ks
1		šroub M10x75	2
2		Šroub	2
3		Matice	2

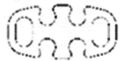
4		Šroub M10x50	2
5		Matice M10	8
6		Šroub M10x55	28
7		Podložka	32
8		Rozpěrný šroub	8
9		Imbusový klíč	1
10		Klíč	1
11		Šroub M8	3
12		Matice M8	3
13		Fixátor	2

Složení výrobku

Krok 1: Spojte svislé tyče pomocí šroubu dílu č. 4 (2 ks), č. 7 (4 ks) a dílu č. 3 (2 ks). **Šrouby dotáhněte.**

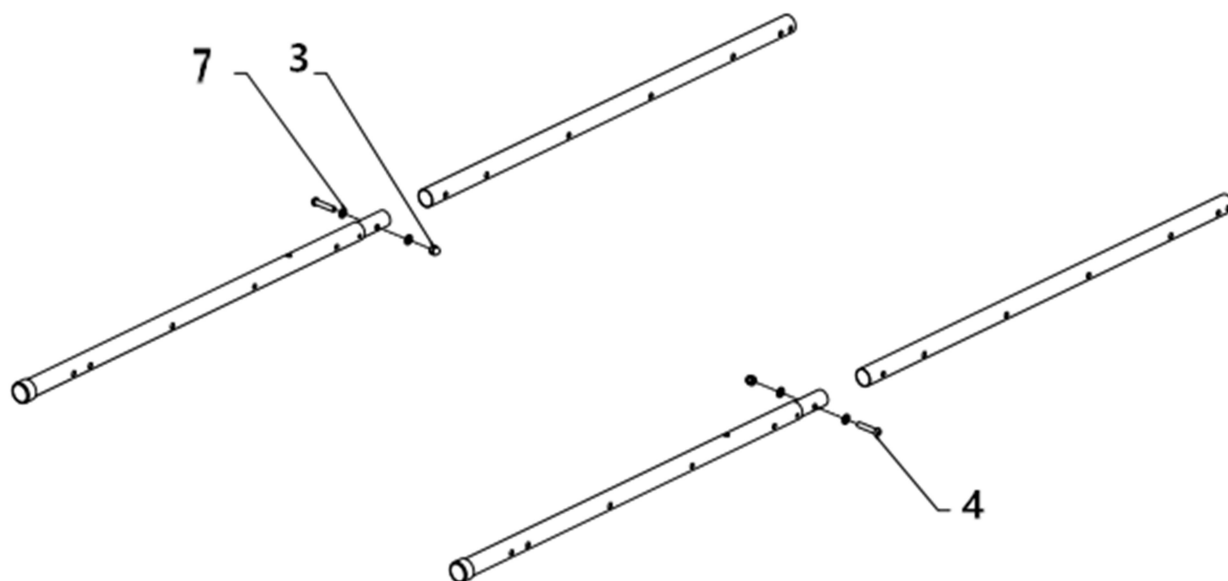

Krok 2: připevněte horizontální tyče k vertikálním tyčím pomocí dílu č. 6 (16 ks), č. 7 (16 ks).

Šrouby nedotahujte (v kroku 2 až 4)

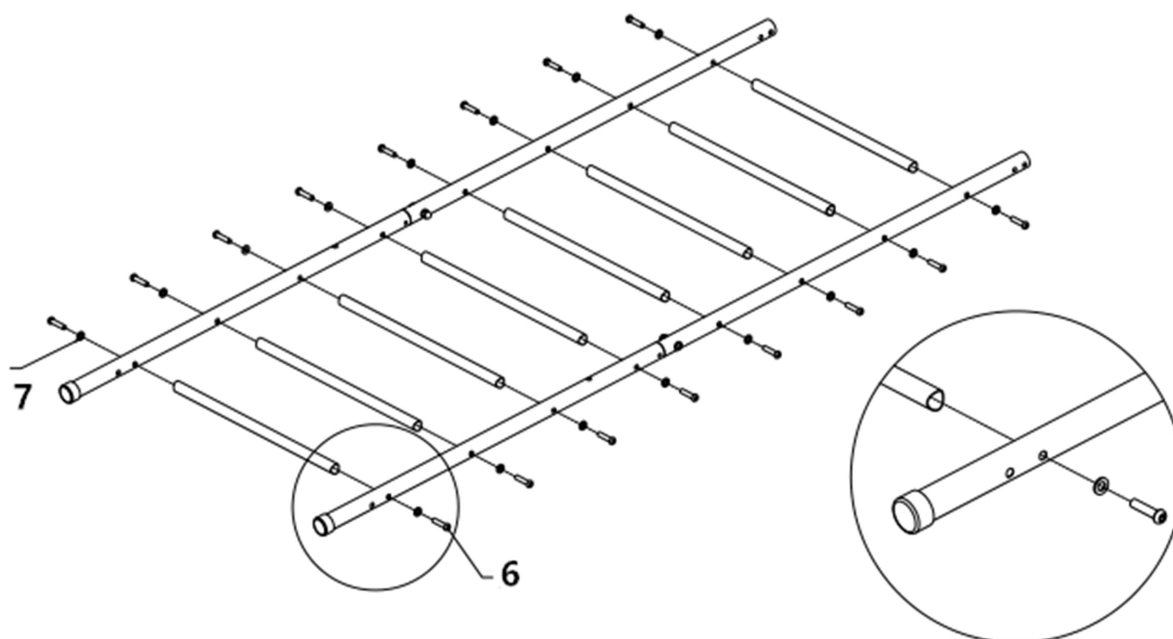

Krok 3: Připevněte tyče pomocí dílů č. 6 (10 ks), č. 7 (10 ks) a č. 5 (8 ks).

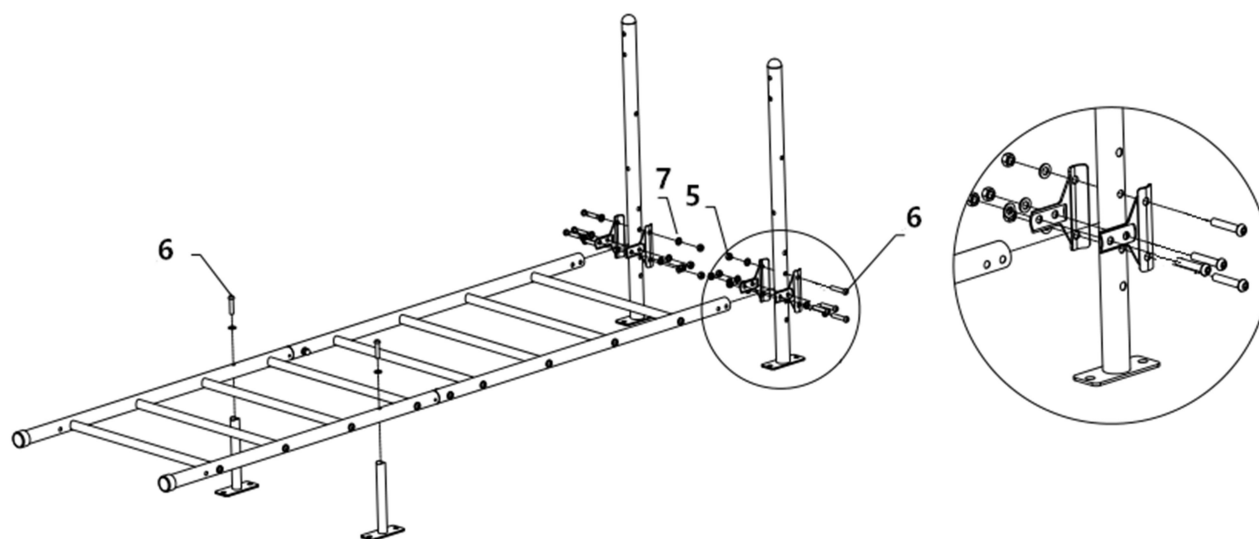

Krok 4: Připevněte horizontální tyč pomocí dílů č. 6 (2 ks), č. 7 (2 ks).

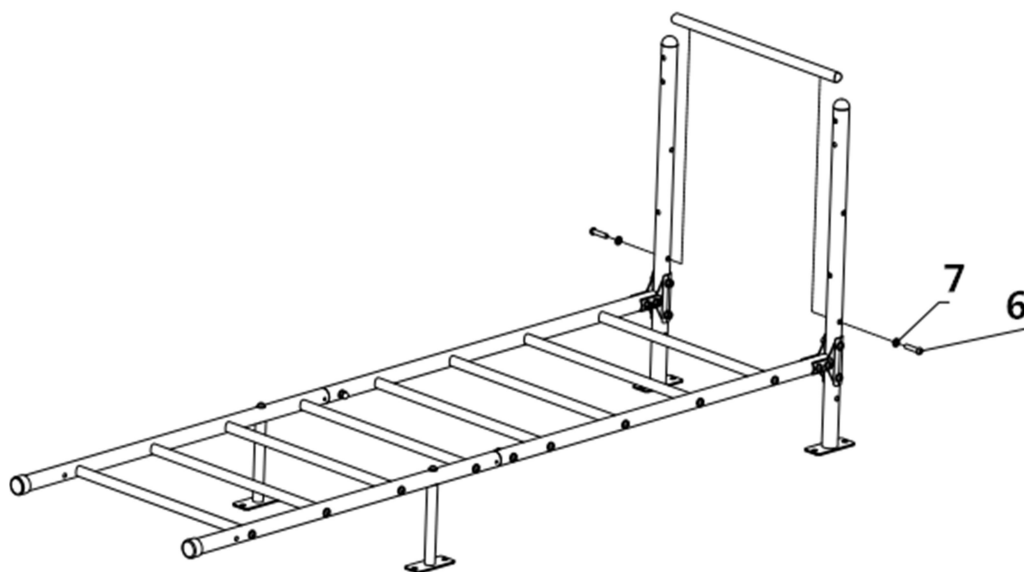

Krok 5: Vložte hrazdu, připevněte pomocí dílu č. 1 (2 ks) a č. 2 (2 ks).

Nyní všechny šrouby dotáhněte.

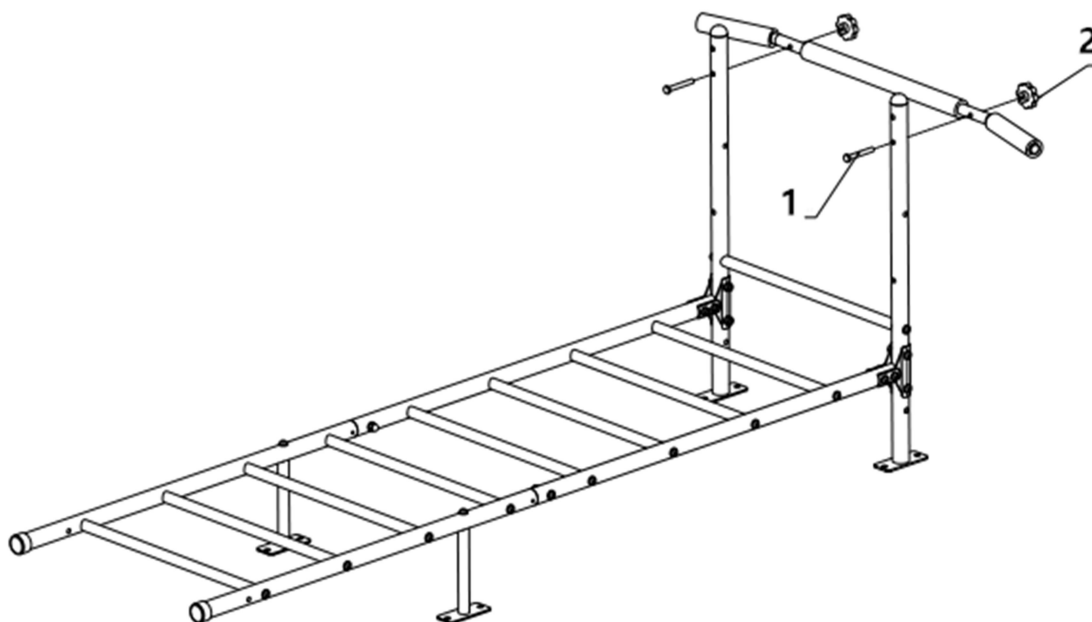

Připevnění do zdi

Přimontujte výrobek ke zdi pomocí dílu č. 8 (8 ks).

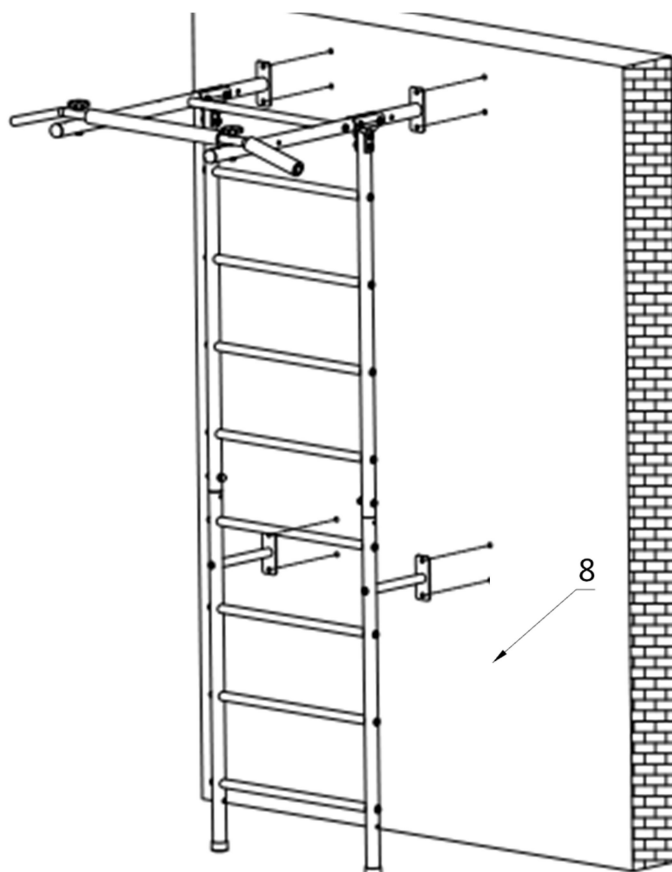

Montáž příslušenství

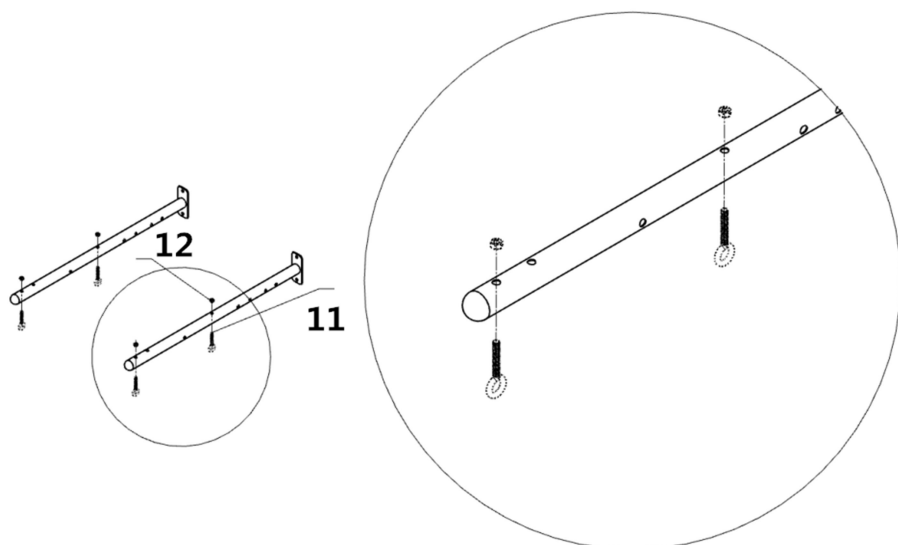

Připevněte díl č. 11 (3 ks), č. 12 (3 ks) na tyč, jako na obrázku výše. Pak připevněte lezecké lano a žebřík na šroub karabiny č. 11.

Připevněte kruhy viz níže

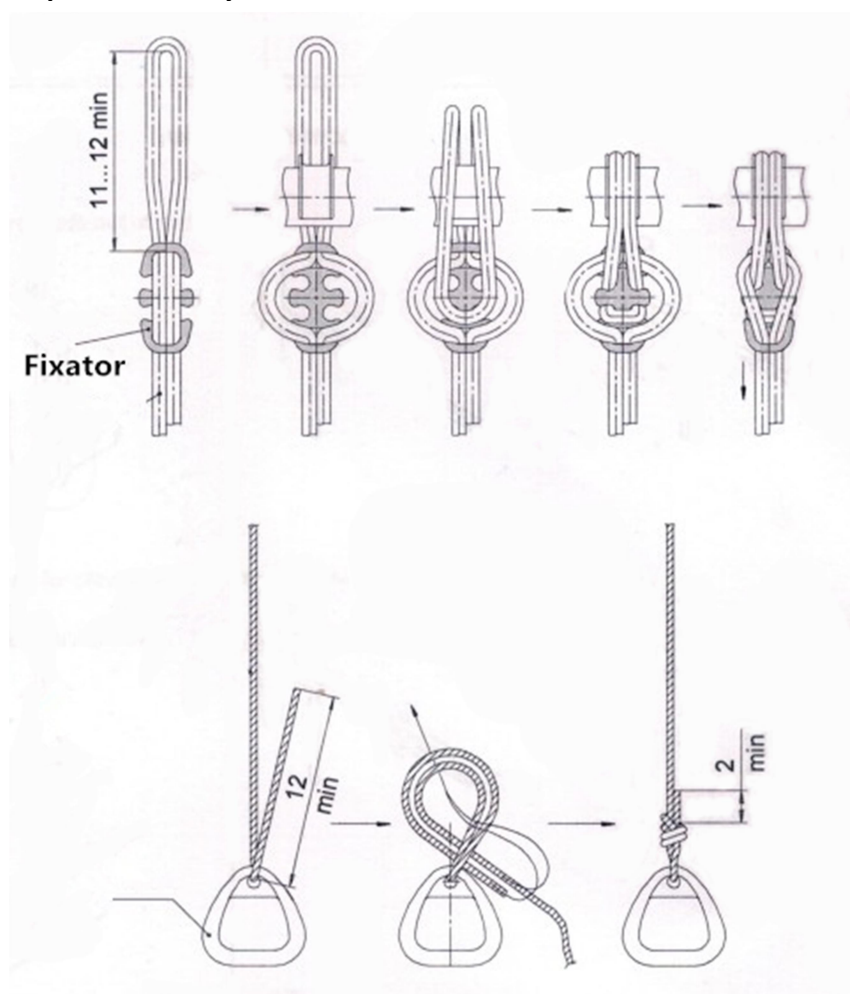

Zkontrolujte výrobek s obrázkem na první straně návodu – zda máte všechny prvky sestavené správně.

TIPY NA CVIČENÍ A HRANÍ

Pravidelné hraní a cvičení na výrobku vede ke zlepšení fyzické kondice dětí (správné držení těla, chuť k jídlu, spánek).

Pro rozvoj síly a fyzické obratnosti se doporučuje následující cvičení:

- na vertikálním žebříku: stoupaní nahoru a dolů po žebříku, cvičení na zpevňování břišních svalů.
- na lezeckém laně: přitahování se za ruce, stoupaní po laně.
- v kruzích , přitahy, předkopávání/zakopávání, cvičení na zpevňování břišních svalů.

V případě nedodržení bezpečnostních opatření a pokynů může dojít ke zranění dítěte!

NAUČTE VAŠE DĚTI SI HRÁT BEZPEČNĚ

- Nepřibližujte se k pohyblivým částem, před pohyblivými částmi, za nebo mezi pohyblivými částmi.
- Nekruťte s lany, které drží houpačku, nehoupejte prázdnou houpačku, nepřehazujte lano přes vrchní tyč.
- Nepřelézajte na jiné příslušenství, pokud je v pohybu.
- Netočte s lanem, pokud se držíte jakéhokoli jiného zařízení.
- Zařízení používejte pouze k danému účelu.
- Nenechávejte zařízení bez dozoru, pokud je v pohybu.
- Nešplhejte na výrobek a nehoupejte se s mokřýma rukama. Nepoužívejte mokré zařízení (například po čištění).
- Nestavějte se v kruzích.
- Na zařízení nepoužívejte kladiva, pily, hřebíky a šroubováky.
- Nelezte na horní rám.
- Nepřizpůsobujte příslušenství, které nejsou navržena pro tento výrobek, jako například (seznam není úplný): skákací lana, šňůry na prádlo, vodiče, kabely a řetězy. Mohou se stát příčinou uškrcení.
- Hlídejte ostatní děti u zařízení nebo při hraní v blízkosti zařízení.

DOSPĚLÍ JSOU POVINNI:

- Nastavte maximální výšku pro lezení a houpání podle fyzických schopností každého dítěte.
- Poskytněte dětem vhodné oblečení pro hraní. Používejte pohodlnou obuv s protiskluzovou podrážkou, pohodlné oblečení bez řetízků, šátků, háčků, šňůr, kravat, pončo atd. Každá část dětského oblečení uvíznutá v zařízení může způsobit vážná zranění.
- Ujistěte se, že připojené zařízení je pevně namontováno.
- Pamatujte, že děti umí být hodně kreativní. Buďte připraveni „změnit pravidla“ nebezpečných her vytvořených dětmi.

Prodávající poskytuje na tento výrobek prvnímu majiteli záruku 2 roky ode dne prodeje.

Záruční podmínky:

- na výrobek se poskytuje kupujícímu záruční lhůta 24 měsíců ode dne koupě
- v době záruky budou odstraněny veškeré poruchy výrobku způsobené výrobní závadou nebo vadným materiálem výrobku tak, aby věc mohla být řádně užívána
- práva ze záruky se nevztahují na vady způsobené: mechanickým poškozením, neodvratnou událostí, živelnou pohromou, neodbornými zásahy, nesprávným zacházením, či nevhodným umístěním, vlivem nízké nebo vysoké teploty, působením vody, neúměrným tlakem a nárazy, úmyslně pozměněným designem, tvarem nebo rozměry
- reklamace se uplatňuje zásadně písemně s údajem o závadě a kopií daňového dokladu
- záruku lze uplatňovat pouze u organizace ve které byl výrobek zakoupen

Copyright - autorská práva

Společnost MASTER SPORT s.r.o. si vyhrazuje veškerá autorská práva k obsahu tohoto návodu k použití. Autorské právo zakazuje reprodukci částí tohoto návodu nebo jako celku třetí stranou bez výslovného souhlasu společnosti MASTER SPORT s.r.o.. Společnost MASTER SPORT s.r.o. pro použití informací, obsažených v tomto návodu k použití nepřebírá žádnou odpovědnost za jakýkoli patent.

MASTER SPORT s.r.o.
Provozní 5560/1b
722 00 Ostrava – Třebovice
Czech Republic
servis@mastersport.cz





Rebriny s príslušenstvom MASTER® Ribs 5

MAS-C020

Návod na použitie

Ďakujeme, že ste si vybrali náš výrobok!

Upozornenie:

- Nie je určené pre verejné použitie – iba pre súkromné účely.
- Nie je určené pre použitie viac ako jedným užívateľom.
- Pre deti od 3 rokov.

Upozornenie pri inštalácii:



Je nutné spraviť montáž podľa nasledujúcich pokynov pre montáž. Po dokončení inštalácie tento návod uschovajte pre prípadne ďalšie použitie a ďalších užívateľov. Upozorňujeme, že majiteľ je povinný preštudovať si pokyny pre bezpečnú prevádzku.









Pozorne si prečítajte tento návod a preštudujte si pokyny k montáži, bezpečnej prevádzky, údržby, prepravy a skladovania.

Aby nedochádzalo k zraneniu, dôrazne sa doporučuje:

- deti nemôžu robiť montáž! Nie je ani vhodné, aby deti boli prítomné pri montáži. Môže dôjsť k zraneniu.
- deti nemôžu robiť žiadne nastavovanie na výrobku.
- vždy je nutný dozor dospelšej osoby pri hraní deti na výrobku.
- súčasne by malo výrobok používať len jedno dieťa (osoba).
- maximálna hmotnosť hlavnej časti: 100 kg
- maximálna hmotnosť príslušenstva: 50 kg
- doporučujeme dať na zem podložku absorbujúcu nárazy – ako sú gymnastické podložky, tatami podložky či iné. Pád z výrobku môže spôsobiť vážne zranenie.
- pri cvičení na výrobku používajte vhodné športové oblečenie a obuv. Vyhnite sa noseniu retiazok, šatiek, príveskov, oblečenia so šnúrami a podobne. Vážne zranenie môže byť spôsobené zapletením ktorejkoľvek časti detského oblečenia do zariadenia

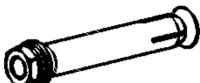
Časti výrobku

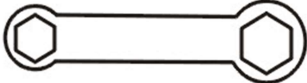
Č.	Obrázok	Popis	Množstvo v ks
1		Skrutka M10x75	2
2		Skrutka	2
3		Matica	2

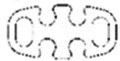
4		Skrutka M10x50	2
5		Matica M10	8
6		Skrutka M10x55	28
7		Podložka	32
8		Rozperná skrutka	8
9		Imbusový kľúč	1
10		Kľúč	1
11		Skrutka M8	3
12		Matica M8	3
13		Fixátor	2

Zloženie výrobku

Krok 1: Spojte zvisle tyče pomocou skrutky dielu č. 4 (2 ks), č. 7 (4 ks) a dielu č. 3 (2 ks). **Skrutky dotiahnite.**

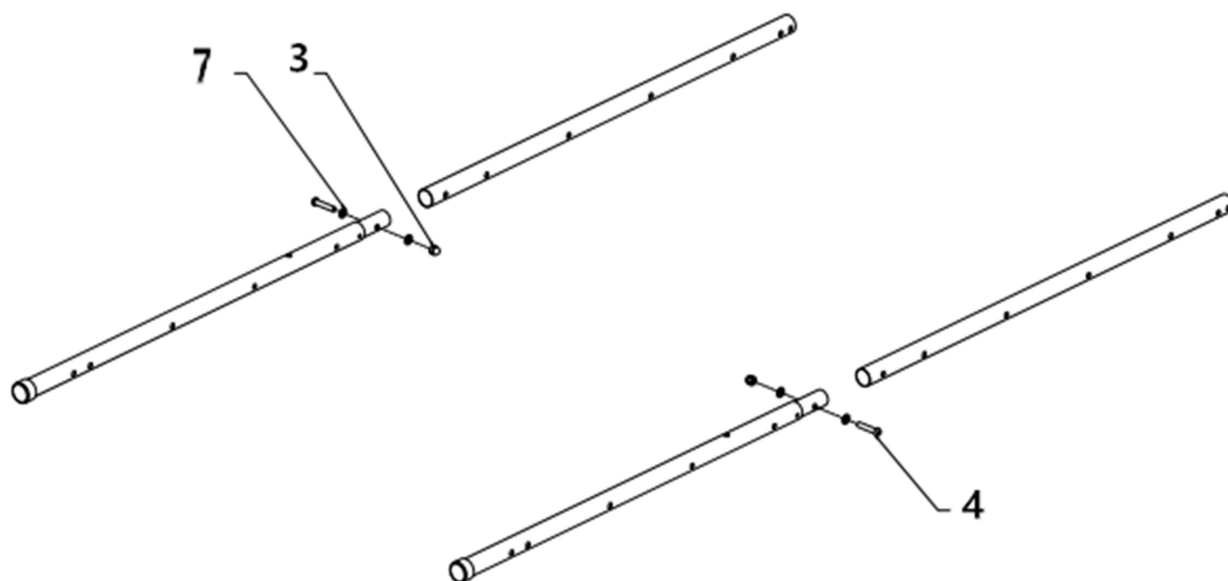

Krok 2: pripevnite horizontálne tyče k vertikálnym tyčiam pomocou dielu č. 6 (16 ks), č. 7 (16 ks).

Skrutky nedotahujte (v kroku 2 až 4)

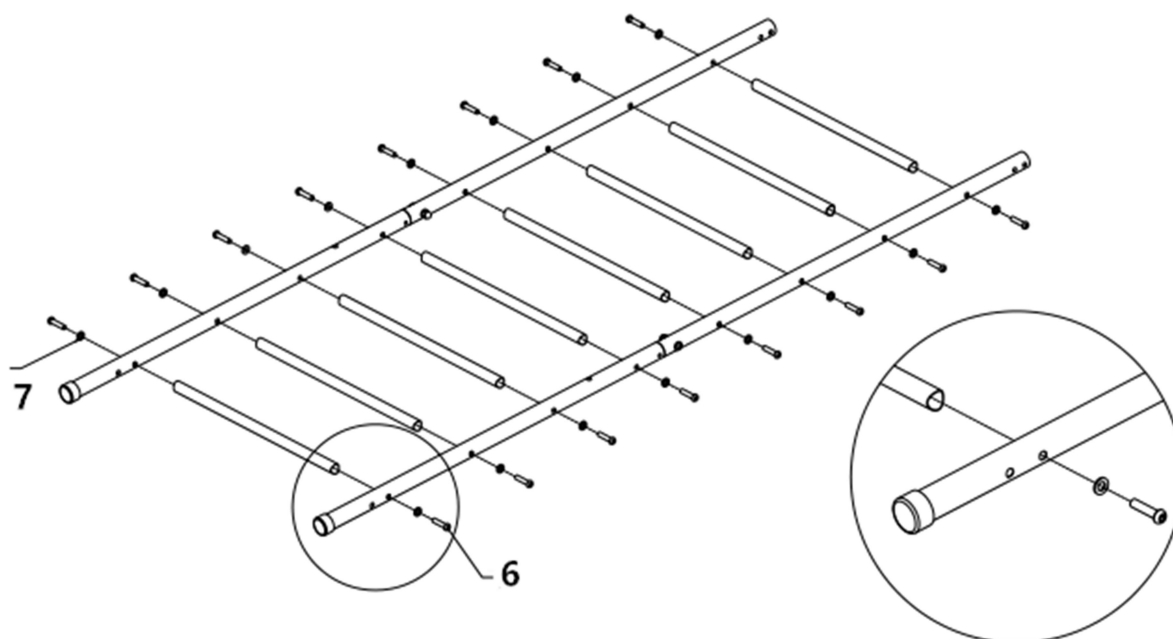

Krok 3: Pripevnite tyče pomocou dielu č. 6 (10 ks), č. 7 (10 ks) a č. 5 (8 ks).

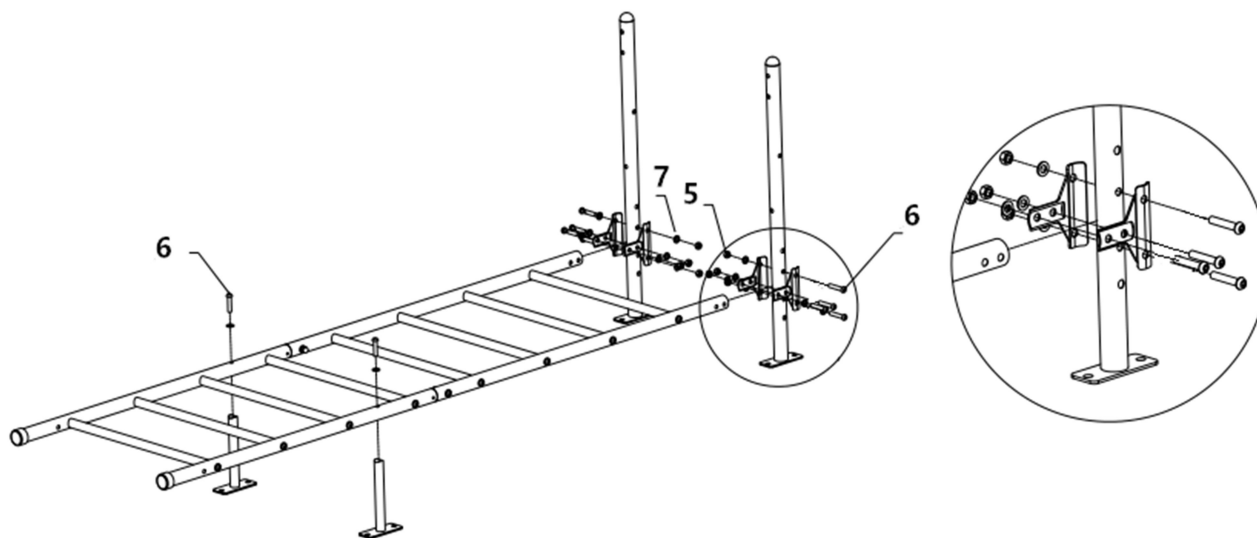

Krok 4: Pripevnite horizontálnu tyč pomocou dielu č. 6 (2 ks), č. 7 (2 ks).

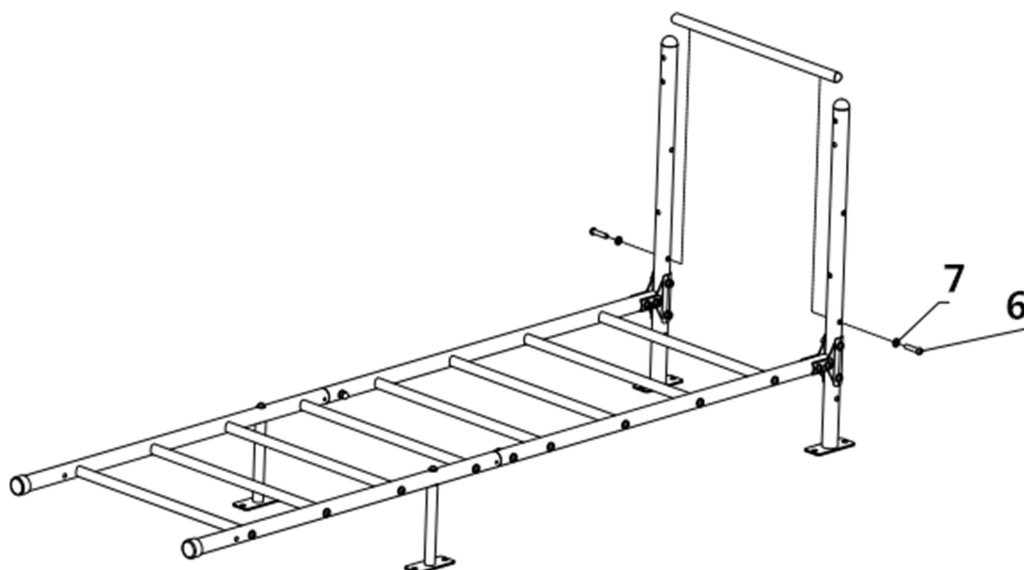

Krok 5: Vložte hrazdu, pripevnite pomocou č. 1 (2 ks) a č. 2 (2 ks).

Teraz všetky skrutky dotiahnite.

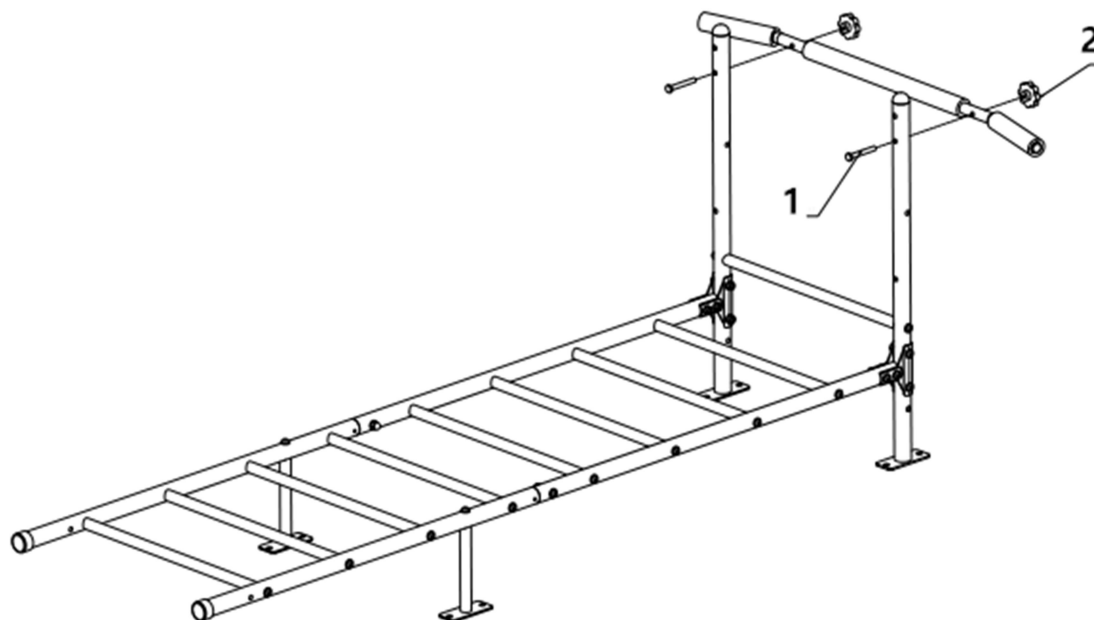

Pripevnenie na stenu

Primontujte výrobok ku stene pomocou dielu č. 8 (8 ks).

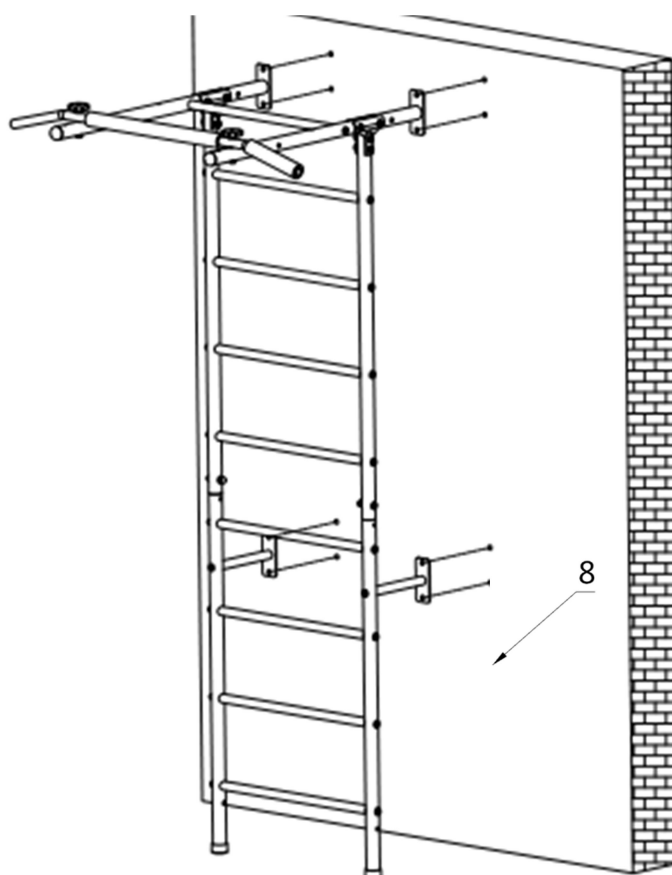

Montáž príslušenstva

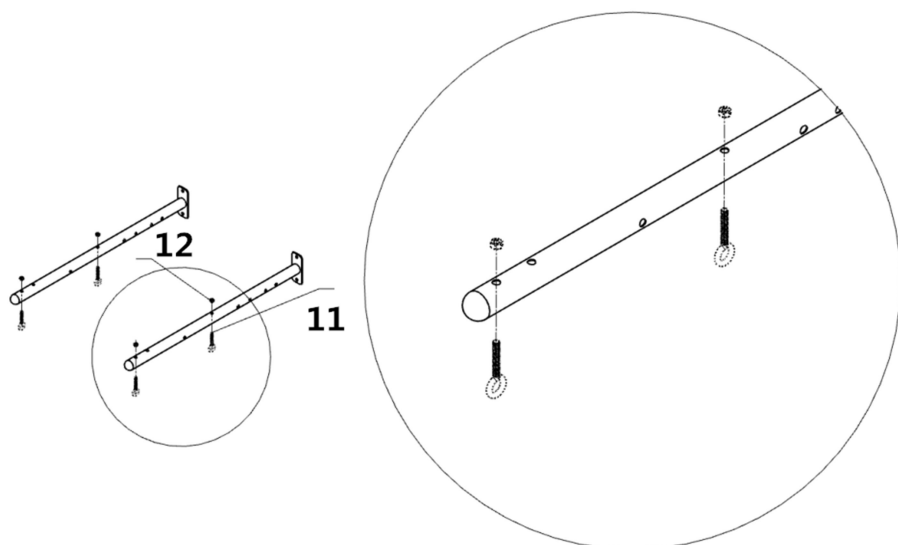

Pripevnite diel č. 11 (3 ks), č. 12 (3 ks) na tyč, ako na obrázku vyššie. Potom pripevnite lezecké lano a rebrík na skrutku karabiny č. 11.

Pripevnite kruhy zobrazené nižšie

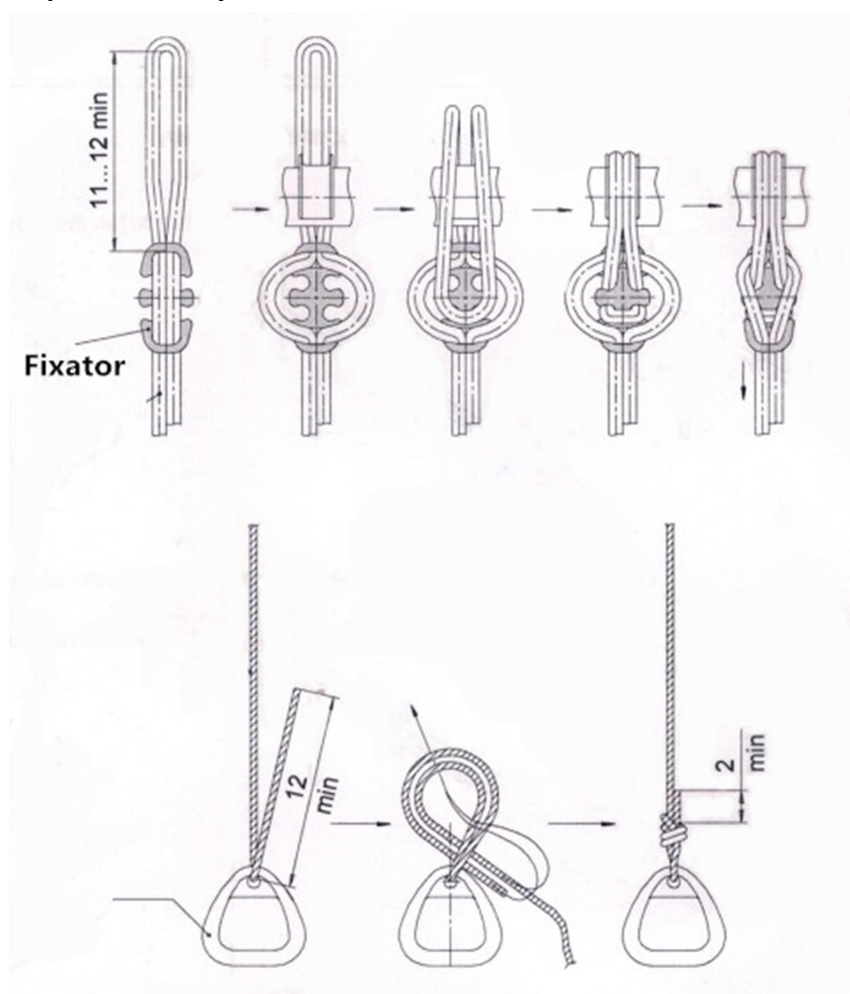

Skontrolujte výrobok s obrázkom na prvej strane návodu – či máte všetky prvky zostavené správne.

TIPY NA CVIČENIE A HRANIE

Pravidelné hranie a cvičenie na výrobku vedie k zlepšeniu fyzickej kondície detí (správne držanie tela, chuť k jedlu, spánok).

Pre rozvoj sily a fyzickej obratnosti sa doporučuje nasledujúce cvičenie:

- na vertikálnom rebríku: stúpanie nahor a dole po rebríku, cvičenie na spevňovanie brušných svalov.
- na lezeckom lane: priťahovanie sa za ruky, stúpanie po lane.
- v kruhoch, príťahy, predkopávanie/zakopávanie, cvičenie na spevňovanie brušných svalov.

V prípade nedodržania bezpečnostných opatrení a pokynov môže dôjsť k zraneniu dieťaťa!

NAUČTE VAŠE DETI HRAŤ SA BEZPEČNE

- Nepribližujte sa k pohyblivým častiam, pred pohyblivými časťami, za alebo medzi pohyblivými časťami.
- Nekrúťte s lanami, ktoré držia hojdačku, nehojdajte prázdnu hojdačku, neprehadzujte lano cez vrchnú tyč.
- Nepreliezajte na iné príslušenstvo, pokiaľ je v pohybe.
- Netočte s lanom, pokiaľ sa držíte akéhokoľvek iného zariadenia.
- Zariadenie používajte iba k danému účelu.
- Nenechávajte zariadenie bez dozoru, pokiaľ je v pohybe.
- Nešplhajte na výrobok a nehojdajte sa s mokrými rukami. Nepoužívajte mokré zariadenie (napríklad po čistení).
- Nestavajte sa v kruhoch.
- Na zariadenie nepoužívajte kladivá, píly, hrebíky a skrutkovače.
- Nelezte na horný rám.
- Neprispôbujte príslušenstá, ktoré nie sú navrhnuté pre tento výrobok, ako napríklad (zoznam nie je úplný): skákacie laná, šnúry na prádlo, vodiče, káble a reťaze. Môžu sa stať príčinou uškrtienia.
- Strážte ostatné deti pri zariadení alebo pri hraní v blízkosti zariadenia.

DOSPELÍ SÚ POVINNÍ:

- Nastavte maximálnu výšku pre lezenie a hojdanie podľa fyzických schopností každého dieťaťa.
- Poskytnite deťom vhodné oblečenie na hranie. Používajte pohodlnú obuv s protišmykovou podrážkou, pohodlné oblečenie bez retiazok, šatiek, háčkov, šnúr, kravát, pončo a pod. Každá časť detského oblečenia uviaznutá v zariadení môže spôsobiť vážne zranenia.
- Uistite sa, že pripojené zariadenie je pevne pripevnené.
- Pamätajte, že deti vedia byť veľmi kreatívne. Buďte pripravení „zmeniť pravidlá“ nebezpečných hier vytvorených deťmi.

Prodávající poskytuje na tento výrobek prvnímu majiteli záruku 2 roky ode dne prodeje.

Záruční podmínky:

- na výrobek se poskytuje kupujícímu záruční lhůta 24 měsíců ode dne koupě
- v době záruky budou odstraněny veškeré poruchy výrobku způsobené výrobní závadou nebo vadným materiálem výrobku tak, aby věc mohla být řádně užívána
- práva ze záruky se nevztahují na vady způsobené: mechanickým poškozením, neodvratnou událostí, živelnou pohromou, neodbornými zásahy, nesprávným zacházením, či nevhodným umístěním, vlivem nízké nebo vysoké teploty, působením vody, neúměrným tlakem a nárazy, úmyslně pozměněným designem, tvarem nebo rozměry
- reklamáce se uplatňuje zásadně písemně s údajem o závadě a kopií daňového dokladu
- záruku lze uplatňovat pouze u organizace ve které byl výrobek zakoupen

Copyright - autorská práva

Společnost MASTER SPORT s.r.o. si vyhrazuje veškerá autorská práva k obsahu tohoto návodu k použití. Autorské právo zakazuje reprodukci částí tohoto návodu nebo jako celku třetí stranou bez výslovného souhlasu společnosti MASTER SPORT s.r.o.. Společnost MASTER SPORT s.r.o. pro použití informací, obsažených v tomto návodu k použití nepřebírá žádnou odpovědnost za jakýkoli patent.

MASTER SPORT s.r.o.
 Provozní 5560/1b
 722 00 Ostrava – Třebovice
 Czech Republic
 servis@mastersport.cz





Kids playground MASTER® Ribs 5

MAS-C020

User's manual

Thank you for choosing our kids playground!

Attention

Not for public use-for private use only.

Not intended for use by more than one user.

The SET is intended for use by children of 3 years and older.

For attention of the installer:

It is necessary to make installation of the product in accordance with the Assembly and Installation Guide. After installation is complete, you should transfer the Manual to the owner of the product. Please remind the owner of the need to study the instruction for safe operation.

Read this Manual carefully and study the rules of assembly, safe operation, maintenance, transport, and storage of the SET.

In order to avoid injuries, the following is highly recommended:

- avoid presence of children by the SET installation and participation of children in the SET installation;
- avoid carrying out adjustment by children;
- always provide an adult supervision when children are playing with the SET;
- avoid using the SET by more than one child at a time, if total weight of the users exceed 220Lb.

User maximum weight, lb(except attached equipment): 220

Maximum load on the attached equipment, lb: 110











-always use shock-absorbing covers, such as gymnastic mats, otherwise falling may lead to serious injuries.

-When making exercises on the SET, children's clothes and shoes must be suitable for the size. Avoid wearing chains, scarves, hoods, clothes with cords,

etc. Serious injury may be caused by any part of the children's clothing becoming entangled in the equipment.

Parts

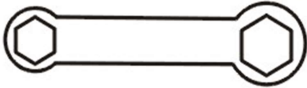
No	Picture	Product name	QTY(PCS)
----	---------	--------------	----------

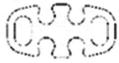
1		Screw M10x75	2
2		Knob	2
3		Nut	2
4		Screw M10x50	2
5		Nut M10	8
6		Screw M10x55	28
7		Washer	32
8		Expansion Screw	8
9		Allen key	1
10		Spanner	1
11		Screw M8	3
12		Nut M8	3
13		Fixator	2

Assembly Instructions

Step1: Connect the vertical bars with #4(2pcs) , #7(4pcs), #3(2pcs). **Tighten the screws.**

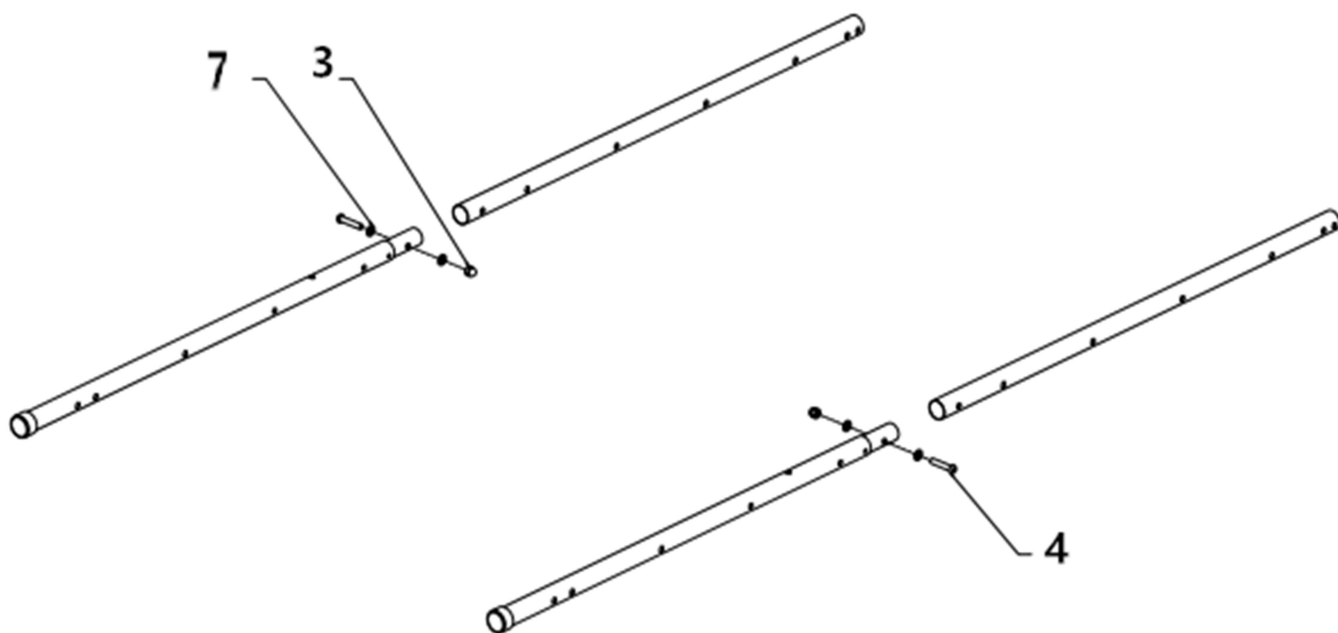

Step 2: Install the horizontal bars to the vertical bars, with #6(16pcs), #7(16pcs).

DO NOT tighten screws, (from step2 to step4).

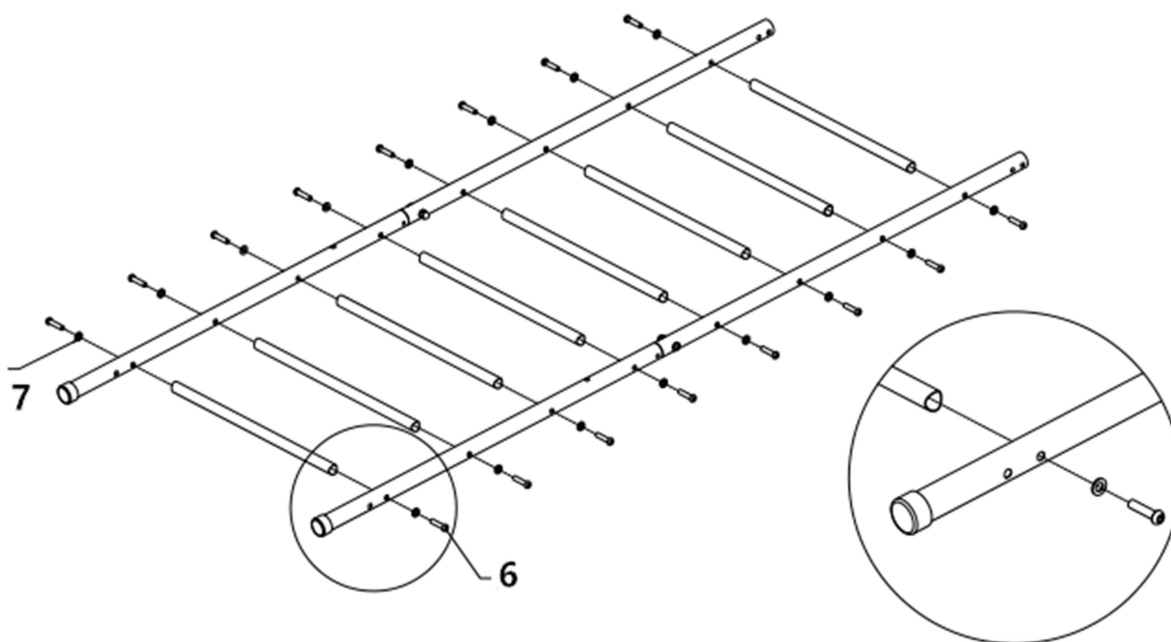

Step 3: Assemble the SET, with #6(10pcs), #7(10pcs), #5(8pcs).

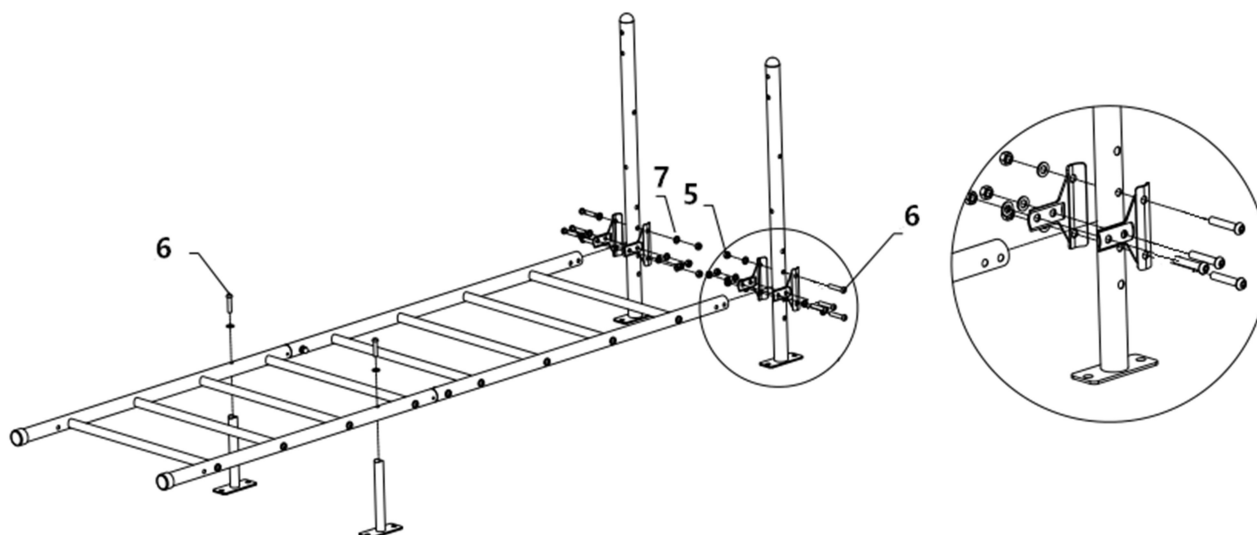

Step 4: Connect the horizontal bar to the SET, with #6(2pcs), #7(2pcs).

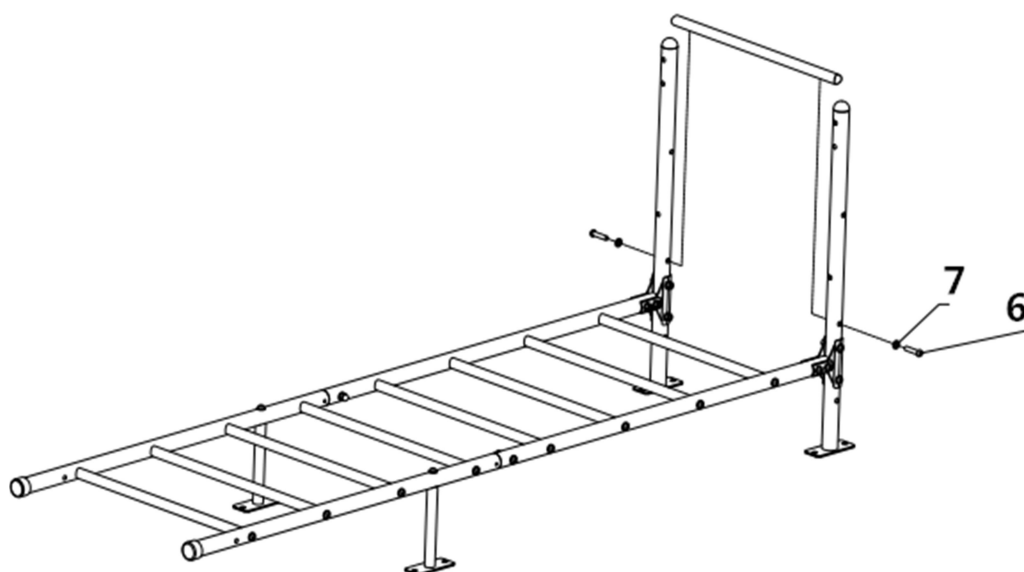

Step 5: Install the pull up bar to the SET, with #1(2pcs), #2(2pcs).

Tighten all the screws.

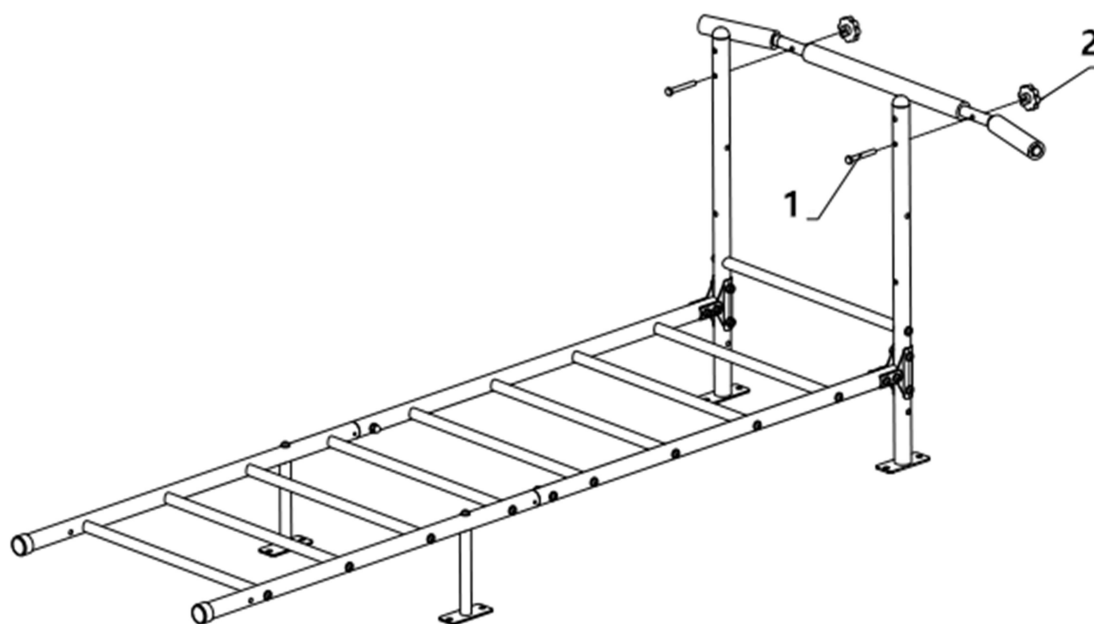

Install the set onto the wall

Install the set onto the wall, with #8(8pcs).

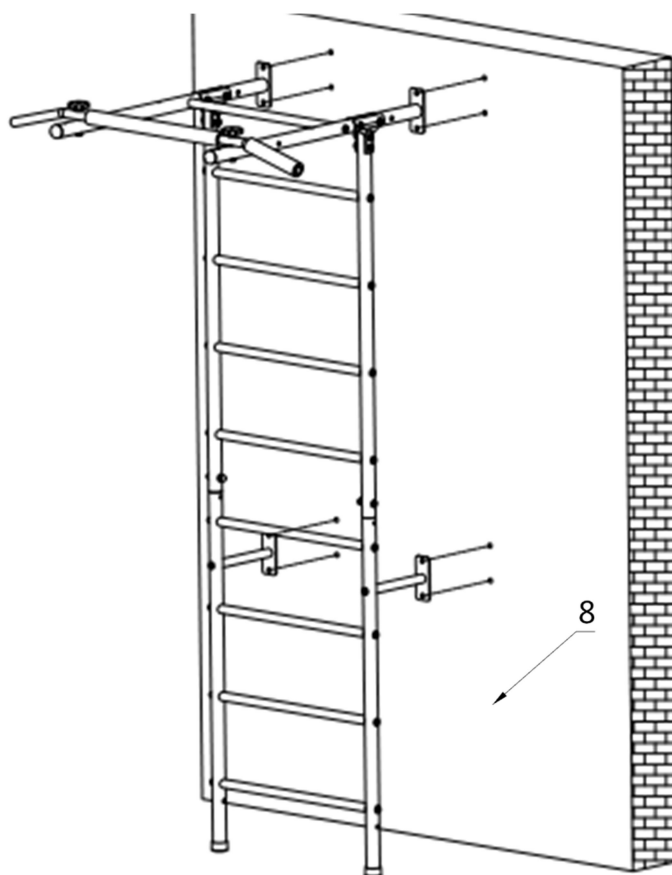

Accessories installation

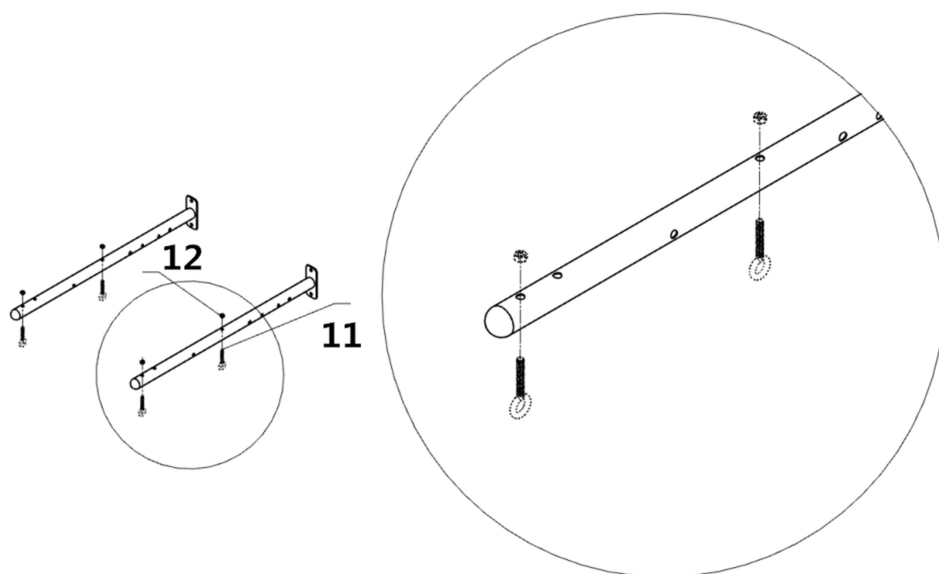

Install the #11(3pcs), #12(3pcs) on the bar, as picture above. Then install the climbing rope and ladder on the hook screw(#11).

Assemble and install gymnastic rings on the product.

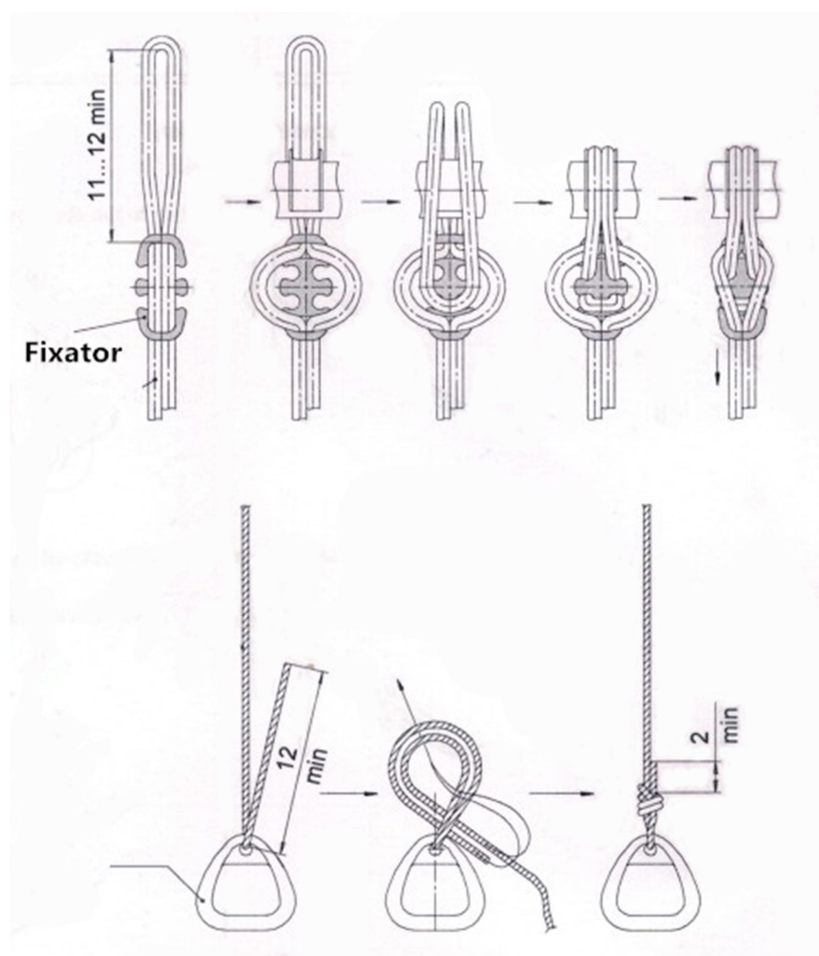

See the picture on the front cover of the manual for general look of the set with all the elements assembled and installed correctly.

EXERCISE AND PLAYING TIPS

Regular playing and exercising on the SET lead to improvement of general physical conditions of a child (posture, appetite, sleep).

To develop strength and physical dexterity the following exercises are recommended:

- on the vertical ladder: climbing up and down the ladder, abdominal press exercises.
- on the climbing rope: pulling up on hands, climbing up along the rope.
- on the rings: pull-ups, front(back)handspring, abdominal press exercises.

In case of non-compliance with the safety measures and guidelines for the operation of the SET a child can be injured!

TEACH YOUR CHILD TO PLAY SAFELY

- Do not go close to moving parts, in front of moving parts, behind or between moving parts.
- Do not twist cords holding the swing set, do not swing the empty swing set, do not loop the swing ropes over the upper crossbar.
- Do not swing sideward on swings in relation to the adjacent swing.
- Do not twist the ropes holding any other attached equipment.
- Use the equipment only for its intended use.
- Do not leave the equipment while it is in motion.
- Do not climb the equipment and do not swing with wet hands, do not use the wet equipment (after cleaning, for example).
- Do not stand in the rings.
- Do not use hammers, saws, nails, and wrenches on the equipment.
- Do not climb up the upper support of the swing set.
- Do not adapt to the play hardware elements that are not designed specifically for use with this equipment, such as (the list is not limited to): jump ropes, clotheslines, leads, cables, and chains. They can become the reason of suffocation.

-Watch for other children while going on swings or playing close to the equipment.

ADULTS ARE ALSO OBLIGED TO:

-Set the maximum height of climbing and swinging according to physical abilities of each child.

-Provide children with the appropriate clothes for playing. Use comfortable shoes with slip-proof soles, sensible clothes without chains, scarves, hoods, cords, ties, ponchos, etc. Any child's clothes part stuck in the equipment may cause serious injuries.

-Make sure that the attached equipment is firmly mounted.

-Remember about children's creativity. Be ready to "change the rules" of unsafe games created by children.

WARRANTY

for other countries

The product is warranted for 24 months following the date of delivery to the original purchaser.

This warranty does not apply to damages caused by misuse of this product, accidental or intentional damage, neglect or commercial use.

Excluded from this warranty is liability for consequential property or commercial damages or for damages for loss of use.

This warranty is valid only to the original purchaser and under normal use.

Repairs must be made by an authorized dealer, otherwise this warranty void.

© COPYRIGHT

MASTER SPORT s.r.o. retains all rights to this Owner's Manual. No text, details, or illustrations from this manual may be either reproduced, distributed, or become the subject of unauthorized use for commercial purposes, nor may they be made available to others.

Reproduction prohibited!

Address of local distributor: